



Inhoud

1.	Algemeen	3
1.1	Inleiding	3
1.2	Design categorieën	3
1.3	Capaciteitsplaatje	4
1.4	Nationale regelgeving	4
1.5	Algemene veiligheidsinformatie	4
2.	Specificaties, beschrijving en functies	4
2.1	Specificaties	4
2.2	Bootmodel	4
2.3	Aantal personen	5
2.4	Draagvermogen	5
2.5	Buitenboordmotor	5
2.6	Brandblusser	5
2.7	Elektrisch systeem	5
2.8	Certificering	5
2.9	Specificaties	6
2.10	Tekeningen	7
3.	Montage en demontage	8
3.1	Ventielen	8
3.2	Roeiuitrusting	8
3.3	Zitbank	8
3.4	Vullen van de drijvers	8
3.5	Vloerplaat	9
3.6	Installeren van aluminium vloer	9
3.7	Installeren van luchtvloer	10
3.8	Installeren van lattenbodem	10
3.9	Lensschuif	10
3.10	Lensplug (Alu-Rib-modellen)	10
3.11	Installeren van de motor	11
3.12	Installeren van console (Silverline / S-Line)	11
3.13	Laten leeglopen	11
3.14	Opvouwen van de boot	12
4.	Transport	12
4.1	De boot uit het water tillen	12
4.2	Slepen van de opblaasboot	12
4.3	Hijsen van de opblaasboot	12
5.	Gebruiks- en veiligheidsinstructies	13
5.1	Belangrijke veiligheidsinformatie	13
5.2	Controlelijst vóór gebruik	13
5.3	Stabiliteit en drijfvermogen	13
5.3.1	Plaats van personen en bagage	13
5.3.2	Roeien	13
5.3.3	Op motorvermogen	13
5.4	Gevaren	14
5.5	Reboarden	15
6.	Onderhoud	15
6.1	Algemeen onderhoud	15
6.2	Reparaties	15
6.3	(Winter-) opslag	16
7.	Garantie	17

1. Algemeen

1.1 Inleiding

Deze handleiding is samengesteld voor het veilig en plezierig gebruik van uw Talamex opblaasboot. Het bevat gedetailleerde gegevens over uw Talamex opblaasboot die van belang zijn voor correct gebruik en onderhoud. Lees de handleiding zorgvuldig door en zorg dat u vertrouwd bent met de Talamex opblaasboot voordat u deze gaat gebruiken

Controleer of uw Talamex opblaasboot geschikt is voor de voorspelde wind- en zeetoestanden en of u en uw bemanning in staat zijn om de Talamex opblaasboot in deze omstandigheden te beheersen. Zelfs wanneer uw boot ervoor geschikt is, kunnen extreme weersomstandigheden vloedgoven en windstoten veroorzaken die tot gevaarlijke situaties kunnen leiden.

Dit zijn dan ook gevaarlijke omstandigheden waarin alleen een competente, fitte en getrainde bemanning kan varen met een goed onderhouden vaartuig. Deze gebruikershandleiding is geen gedetailleerde onderhouds- of reparatiehandleiding. Indien zich problemen voordoen wendt u zich dan tot uw Talamex opblaasboot dealer.

Doe altijd een beroep op getrainde en competente personen voor onderhoud, reparaties of wijzigingen aan uw boot. Wijzigingen die invloed kunnen hebben op de veiligheidskenmerken van de Talamex opblaasboot mogen enkel worden uitgevoerd door bevoegde personen. De fabrikant kan niet aansprakelijk worden gesteld voor wijzigingen die niet door hem goedgekeurd zijn. In bepaalde landen is een vaarbewijs of een vergunning vereist of gelden specifieke regels. Zorg altijd voor een goed onderhoud van uw Talamex opblaasboot en houd rekening met slijtage die met de tijd zal optreden als gevolg van intensief gebruik van de Talamex opblaasboot.

Elke Talamex opblaasboot, hoe stevig het ook gebouwd is, kan ernstige schade oplopen bij verkeerd gebruik. Pas de snelheid en richting van de Talamex opblaasboot altijd aan de omstandigheden aan.

Aan boord van de Talamex opblaasboot moet veiligheidsuitrusting aanwezig zijn (reddingsvesten, brandblusser, enz.)

In deze handleiding worden de volgende veiligheidswaarschuwingen gebruikt om uw aandacht te vestigen op speciale veiligheidsinstructies die moeten worden opgevolgd.

waarschuwing

WAARSCHUWING – duidt op een mogelijk gevaarlijke situatie die als hij niet wordt vermeden tot ernstig of dodelijk letsel kan leiden.

gevaar

GEVAAR – duidt op een dreigende gevaarlijke situatie die als hij niet wordt vermeden tot ernstig of dodelijk letsel zal leiden.

let op

LET OP – duidt op een mogelijk gevaarlijke situatie die als hij niet wordt vermeden tot licht of matig letsel of schade aan eigendommen kan leiden. Deze aanduiding kan ook waarschuwen tegen onveilige handelingen.

BEWAAR DEZE HANDLEIDING OP EEN VEILIGE PLAATS EN GEEF HEM DOOR AAN DE NIEUWE EIGENAAR WANNEER U DE TALAMEX OPBLAASBOOT VERKOOPT.

REGISTREER ONLINE UW TALAMEX OPBLAASBOOT VOOR GARANTIE OP: WWW.TALAMEXOPBLAASBOTEN.NL



1.2 Design categorieën

Categorie C – “Inshore”. Vaartuig ontworpen voor kustwateren, grote baaien, zeearmen, meren en rivieren, waar de windkracht 6 Beaufort kan bereiken, met golven van maximaal 2 meter.

Categorie D – “Beschutte wateren”. Vaartuig ontworpen voor windkracht tot 4 Beaufort en de daarmee overeenstemmende golfhoogte (zo nu en dan tot maximaal 0,3 meter). Dergelijke omstandigheden zijn te vinden in beschutte binnenwateren en in kustwateren bij goede weersomstandigheden.

De boot die u heeft gekocht is bedoeld voor gebruik in categorieën **C of D**, afhankelijk van het model boot dat u gebruikt (zie paragraaf 2.9).

Talamex opblaasboten – Gebruikershandleiding



1.3 Capaciteitsplaatje

Het capaciteitsplaatje van de fabrikant bevindt zich aan de binnenkant van de spiegel van de boot. Overschrijd nooit de maximaal aangegeven waarden omschreven op het capaciteitsplaatje.





MODEL

CATEGORY ISO6185 PART TYPE

MAX  +  +  = kg (LBS)

MAX  KW (HP) / kg

MAX  + 

→ ● ← 0.25 bar (3.6 psi)

Lankhorst Taselaar BV www.talamex.com

Komeet 13, 8448 CG Heerenveen

1.4 Nationale regelgeving

Controleer voordat u zich gaat voorbereiden om het water op te gaan met uw Talamex opblaasboot de plaatselijke regelgeving om te zien of er beperkingen bestaan voor het water dat u op wilt gaan. Let op beperkingen met betrekking tot varen, snelheid, het gebruik van buitenboordmotoren, geluidsoverlast op het water, enz.

1.5 Algemene veiligheidsinformatie

Om veilig van de waterwegen te kunnen genieten, moet u bekend zijn met de plaatselijke en landelijke vaarregels en beperkingen, en de onderstaande adviezen ter harte nemen.

Gebruik zwemvesten. Zorg dat er voor elk aanwezig persoon een passend reddingsvest aan boord is en dat ze gemakkelijk toegankelijk zijn (wettelijk verplicht).

Overbelast de boot niet. Voor de boten wordt de maximale belasting (gewicht) opgegeven (raadpleeg het vermogensplaatje van uw boot). Neem in geval van twijfel contact op met uw dealer.

Voer alle veiligheidscontroles en het vereiste onderhoud uit. Houd een regelmatig schema aan en zorg ervoor dat een eventuele reparatie op de juiste wijze wordt uitgevoerd.

Zorg dat u alle scheepvaartregels en -wetgeving kent en in acht neemt.

Zorg ervoor dat iedereen in de boot goed zit. Laat niemand op een deel van de boot zitten of meevaren dat niet voor dergelijk gebruik is bedoeld.

Hieronder vallen alle delen van uw boot waar plotselinge, onverwachte acceleratie, plotseling stoppen, onverwacht verlies van de macht over het stuur of plotselinge beweging van de boot ertoe kunnen leiden dat iemand overboord of in de boot valt.

Zorg dat u nooit onder invloed bent van alcohol of drugs bij het varen (wettelijk verplicht). Alcohol- en drugsgebruik heeft een nadelige invloed op uw beoordelingsvermogen en vermindert uw reactievermogen aanzienlijk.

Bereid andere bestuurders van de boot voor. Instrueer ten minste één andere persoon in de beginselen van het starten en bedienen van de buitenboordmotor en het besturen van de boot in geval de bestuurder daartoe niet in staat blijkt of overboord valt.

Stop de motor telkens wanneer er passagiers aan boord komen, uitstappen of zich achteraan op de boot (achtersteven) bevinden. De buitenboordmotor in neutraal schakelen is niet voldoende.

Let goed op. De bestuurder van de boot is er volgens de wet verantwoordelijk voor om goed uit te kijken en te luisteren. De bestuurder moet onbelemmerd zicht hebben, vooral naar voren. Passagiers, lading of visstoelen mogen het zicht van de bestuurder niet blokkeren wanneer hij sneller dan met stationair toerental vaart.

Vaar nooit vlak achter een waterskiër; deze zou kunnen vallen. Wees alert op gevallen waterskiërs. Wanneer u de boot voor waterskiën of vergelijkbare activiteiten gebruikt, moet u een gevallen waterskiër altijd aan die kant van de boot houden waar de bestuurder zich bevindt wanneer u omkeert om de waterskiër op te halen. De bestuurder moet de gevallen skiër altijd kunnen zien en mag nooit achteruit naar de skiër of andere personen in het water toe varen.

2. Specificaties, beschrijving en functies

2.1 Specificaties

Conformiteitsverklaring: De Talamex boten met een afmeting kleiner dan 2 meter 50 vallen niet onder de bescherming van de Europese Richtlijn voor pleziervaartuigen 2013/53/EC en kunnen daarom niet worden gecertificeerd als in overeenstemming met deze Richtlijn. Deze modellen zijn echter wel allemaal zo gebouwd zodat ze voldoen aan de eisen in de hierboven genoemde Richtlijn alsmede aan de ISO 6185 normen.

2.2 Bootmodel

Dit is een opblaasbare boot die zijn vorm, kracht en drijfvermogen verkrijgt nadat hij wordt gevuld met lucht. De boot is ontworpen voor korte tochten in beschutte en open wateren, afhankelijk van de categorie (zie 2.9).

2.3 *Aantal personen*

waarschuwing

Overschrijd niet het maximale aantal personen. Ongeacht het aantal personen aan boord mag het totale gewicht van personen en uitrusting de maximaal aanbevolen belasting nooit overschrijden.

2.4 *Draagvermogen*

waarschuwing

Bij het laden van de Talamex opblaasboot mag u de maximaal aanbevolen belasting nooit overschrijden. Wees altijd voorzichtig bij het laden van de Talamex opblaasboot en verdeel de belasting zodat de oorspronkelijke trim behouden blijft (ongeveer). Plaats zwaar gewicht niet hoog.

2.5 *Buitenboordmotor*

Het maximale motorvermogen van deze boot is gegeven in 2.9 in deze handleiding.

gevaar

Gebruik van een motor met een te groot vermogen kan ernstig of dodelijk letsel of schade aan de boot tot gevolg hebben.

gevaar

U kunt de macht over het stuur verliezen als u de motor op volledige snelheid gebruikt. Er kunnen ongelukken gebeuren. De producent, distributeur noch uw dealer kan aansprakelijk worden gesteld voor deze acties.

waarschuwing

Wees voorzichtig bij het tanken, d.w.z. niet roken en gemorste brandstof direct verwijderen. Wees bij de installatie van de motor voorzichtig om de brandstofleidingen niet te beschadigen. Vermijd dat ontvlambare materialen in aanraking kunnen komen met motoronderdelen.

2.6 *Brandblusser*

let op

Heeft u een boot met een buitenboordmotor met een vermogen van meer dan 25 kW (34 PK). Dan dient u volgens de NEN-EN ISO 9094-1 een of meer brandblussers aan boord te hebben met een gezamenlijke capaciteit van 8A/68B.

Vraag uw dealer voor levering van een brandblusser die aan de vereisten voldoet.

2.7 *Elektrisch systeem*

let op

Uw Talamex boot wordt standaard geleverd zonder elektrisch systeem en aansluitingen. Indien u een elektrisch systeem installeert, dient deze te voldoen aan de volgende internationale standaarden voor waterbestendigheid: ISO 10133, ISO 9097 of ISO 8849. Navigatielichten dienen te voldoen aan Colreg 72.

Vraag uw dealer voor levering van een systeem dat aan de vereisten voldoet.

2.8 *Certificering*

Alle boten van 250cm en groter zijn CE gecertificeerd door de Notified Body DMI (NoBo nr. 2248) of EMCI (NoBo nr. 2832).

Talamex opblaasboten – Gebruikershandleiding

2.9 Specificaties

Model	CE ontwerp categorie	ISO standaard	Type	Lengte (cm)	Breedte (cm)	Drijver doorsnede (cm)	Gewicht incl pebeddels (kg)	Max belading (kg)	Max PK	Max kW	Max motor gewicht (kg)	Max personen	Spiegelhoogte	Aantal luchtkamers	pakmaten (cm)
QLS200	D			200	134	36	18	300	2,5	1,8	20	2	Kort	3	93 x 47 x 20
QLS230	D			230	134	36	20	325	4	2,9	25	2+1	Kort	3	98 x 45 x 25
QLS250	D	6185-1	II	250	152	42	23	350	5	3,7	30	2+1	Kort	3	98 x 50 x 25
QLA230	D			230	134	36	26	350	4	2,9	30	2+1	Kort	3+1+1	98 x 45 x 25
QLA250	D	6185-1	II	250	152	42	28	400	6	4,4	30	2+1	Kort	3+1+1	98 x 50 x 25
QLA270	D	6185-1	II	270	152	42	29	410	6	4,4	30	3	Kort	3+1+1	100 x 52 x 21
QLA300	C	6185-2	V	300	152	42	31	425	10	7,4	45	4	Kort	3+1+1	100 x 51 x 24
QLA350	C	6185-2	V	350	180	45	40	490	15	11,0	60	5	Kort	3+1+1	112 x 50 x 21
QLX250	D	6185-1	II	250	152	42	32	400	6	4,4	30	2+1	Kort	3+1	98 x 50 x 25
QLX270	D	6185-1	II	270	152	42	40	410	6	4,4	30	3	Kort	3+1	100 x 52 x 21
QLX300	C	6185-2	V	300	152	42	46	425	10	7,4	45	4	Kort	3+1	100 x 51 x 24
QLX350	C	6185-2	V	350	180	45	56	490	15	11,0	60	5	Kort	3+1	112 x 50 x 21
TLA200	D			200	134	36	21	300	2,5	1,8	20	2	Kort	3	95 x 47 x 22
TLA230	D			230	134	36	23	325	4	2,9	25	2+1	Kort	3	95 x 53 x 22
TLA230	D			230	134	36	25	372	5	3,7	30	2+1	Kort	3+1+1	97 x 58 x 24
TLA250	D	6185-1	II	250	152	42	28	400	6	4,4	30	2+1	Kort	3+1+1	100 x 54 x 25
TLA300	C	6185-2	V	300	152	42	37	465	15	11,0	50	4	Kort	3+1+1	102 x 55 x 24
TLA350	C	6185-2	V	350	172	45	46	696	20	14,7	60	5	Kort	3+1+1	116 x 60 x 30
TLX250	D	6185-1	II	250	152	42	35	400	6	4,4	30	2+1	Kort	3+1	100 x 54 x 25
TLX300	C	6185-2	V	300	152	42	49	465	15	11,0	50	4	Kort	3+1	102 x 55 x 24
TLX350	C	6185-2	V	350	172	45	59	696	20	14,7	60	5	Kort	3+1	116 x 60 x 30
TLRA270	C	6185-2	V	270	163	42	38	370	10	7,4	45	3+1	Kort	3	220 x 100 x 50
HXL195	D			195	143	42	21	360	3,5	2,6	20	2	Kort	3+1+1	90 x 43 x 20
HXL230	D			230	145	42	24	380	3,5	2,6	20	3	Kort	3+1+1	90 x 46 x 21
HXL250	D	6185-1	II	250	145	42	26	400	4	2,9	25	3	Kort	3+1+1	98 x 57 x 22
HXL275	D	6185-1	II	275	145	42	28	600	6	4,4	40	4	Kort	3+1+1	98 x 65 x 28
HLA230	D			230	145	42	29	460	5	3,7	35	3	Kort	3+1+1	90 x 46 x 21
HLA250	D	6185-1	II	250	145	42	32	480	6	4,4	40	3+1	Kort	3+1+1	98 x 57 x 22
HLA300	C	6185-2	V	300	170	45	40	700	15	11,0	50	5	Kort	3+1+1	115 x 57 x 22
HLA350	C	6185-2	V	350	170	45	46	750	20	14,7	60	6	Kort	3+1+1	113 x 60 x 25
HLX250	D	6185-1	II	250	145	42	42	480	6	4,4	40	3+1	Kort	3+1	98 x 57 x 22
HLX300	C	6185-2	V	300	170	45	53	700	15	11,0	50	5	Kort	3+1	115 x 57 x 22
HLX350	C	6185-2	V	350	170	45	62	750	20	14,7	60	6	Kort	3+1	113 x 60 x 25
HLX400	C	6185-3	VII	400	200	50	72	1100	30	22,1	90	8+1	Kort	3+1	135 x 77 x 36
GLB170				170	116	34,5	17	160				1		3+1+1	75 x 50 x 35
GLS160	D			160	131	34	18	200	2,5	1,8	20	1	Kort	3	93 x 55 x 20
GLA250	D	6185-1	II	250	152	42	28	400	6	4,4	30	2+1	Kort	3+1+1	98 x 50 x 25
GLW300	C	6185-2	V	300	152	42	49	425	10	7,4	45	4	Kort	3+1	100 x 51 x 24
HDX400	C	6185-3	VII	400	194	52	109	850	30	22,1	90	6	Kort	3+1	135 x 74 x 40
HDX450	C	6185-3	VII	450	194	52	123	1000	40	29,4	100	8	Kort	3+1	135 x 74 x 43
HDX500	C	6185-3	VII	500	194	52	139	1200	60	44,1	125	10	Kort	5+1	135 x 74 x 46
SLA230	D			230	132	32	14,1	325	4	2,9	25	2	Kort	2+1	90 x 40 x 28
SLA250	D	6185-1	II	250	136	34	14,7	425	5	3,7	25	3	Kort	3+1	96 x 50 x 30
SLR270	C	6185-2	V	270	163	42	45	370	10	7,4	45	4	Kort	3	
SLR290	C	6185-2	V	290	163	42	52	480	15	11,0	50	4	Kort	3	
SLR310	C	6185-2	V	310	163	42	60	550	20	14,7	60	5	Kort	3	
SLR350	C	6185-3	VII	350	163	42	69	680	25	18,4	80	6	Kort	3	
SLN380	C	6185-3	VII	380	185	46	143	690	30	22,1	90	6	Lang	4	

Talamex opblaasboten – Gebruikershandleiding

2.10 Tekeningen

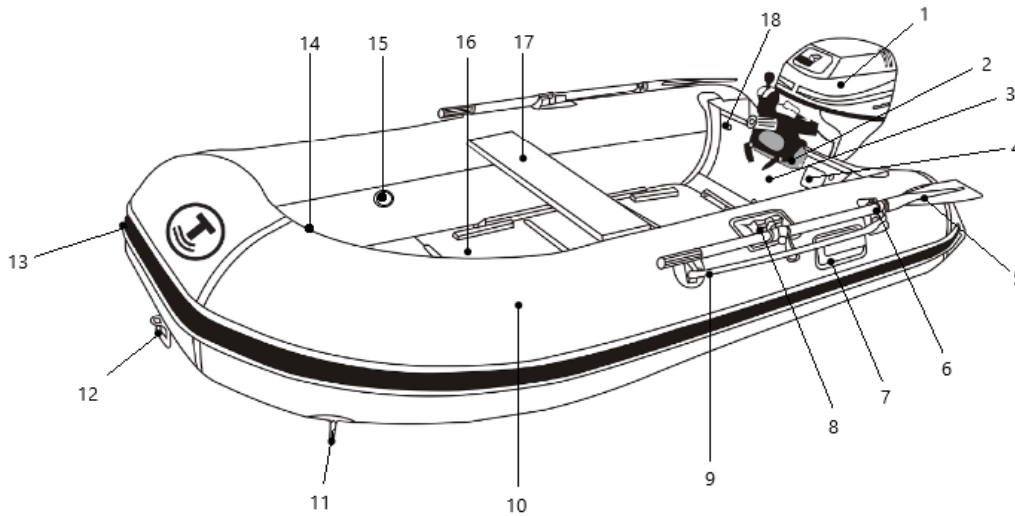

Key

- | | |
|--------------------------|-----------------------------|
| 1. Outboard engine | 10. Tube / Airchamber |
| 2. Engine plate | 11. Towing D-ring |
| 3. Transom | 12. Bow handle |
| 4. Capacity plate | 13. Rubbing strake |
| 5. Paddle or oar | 14. Interior lifting D-ring |
| 6. Oar holder | 15. Airvalve |
| 7. Handgrip | 16. Floor |
| 8. Oarlock with glue-pad | 17. Seatbench |
| 9. Lifeline | 18. Lifting eye |

Note: image above is a general description of an inflatable boat. The image does not necessarily represent a specific Talamex boat as Talamex models vary in shape, size, number of parts, components, equipment and accessories.

3. Montage en demontage

3.1 Ventielen

De Talamex ventielen zijn ontworpen voor veilig en gemakkelijk gebruik. De ventielen zijn van een verzonken ontwerp ter verhoging van het comfort in de boot en beschadiging van de boot te voorkomen.

Gebruik van het ventiel:

- Verwijder de buitenste kap. Deze is ter bescherming tegen vuil en beschadiging.
- Druk eenmaal om het ventiel te **openen**.
- Druk nogmaals om het ventiel te **sluiten**.

Pompaansluitingen:

Zet het uiteinde (het onderdeel dat moet worden gedraaid) van de pomp op het ventiel.

- Draai naar rechts (met de klok mee) en begin met pompen.
- Blijf pompen tot de juiste druk bereikt is.
- Haal als u klaar bent de pomp eraf.
- Zorg dat u het beschermdopje er weer op zet.

Een handpomp (luchtpomp) wordt standaard meegeleverd met uw Talamex opblaasbare boot.

3.2 Roeiuitrusting

De Talamex boten zijn standaard uitgerust met twee peddels of roeispanten, roeidollen en een zitbank. De roeispanten kunnen eenvoudig uit elkaar worden gehaald voor vervoer.

- Zorg dat de zitting op de juiste manier is geïnstalleerd (zie 3.3).
- Voor Highline en Silverline: Plaats de roeidol aan de roeispaan. Zet de roeispanten in elkaar. Richt het blad naar de boeg en plaats de roeidol in de plakhouder. Draai de peddel een kwart slag zodat het blad naar buiten wijst. De boot is klaar om te roeien.
- Voor Aqualine, Comfortline, Greenline en Superlight: Verwijder het kapje van de RVS pin, steek de roeispanten, plaats het kapje terug.
- De HLX400, S-Line en Heavy-Duty modellen zijn uitgerust met twee peddels en worden geplaatst binnen de drijvers boven de vloer.
- Hang de roeispanten wanneer ze niet worden gebruikt in de peddelhouders aan de zijkanten van de boot met het blad naar de spiegel gericht.

3.3 Zitbank

U dient de zitbank te installeren voordat u de boot volledig opblaast. Blaas de boot voor 75% op en installeer de zitbank. Als de zitbank geplaatst is brengt u de boot volledig op druk.

3.4 Vullen van de drijvers

Het op de juiste manier vullen en leeg laten lopen is onontbeerlijk voor een lange levensduur van uw boot.

Rol de boot uit op de vloer om hem te vullen. Verwijder scherpe voorwerpen van het oppervlak waar de boot wordt opgepompt.

- Controleer nadat u de boot heeft uitgepakt of alle onderdelen aanwezig zijn.
- Controleer of de ventielen dicht zijn. Haal de beschermkap van het ventiel.
- Pak de meegeleverde pomp. Druk het mondstuk (uiteinde) op het ventiel en draai naar rechts. De pomp komt nu vast te zitten.
- Blaas genoeg lucht in de boot om de boot wat vorm te geven.

Hoe te vullen:

Stap 1: Start met vullen van de boeg en zijkamers (zie onderaan pagina voor de juiste volgorde).

Stap 2: Voer de druk voldoende op om de boot zijn vorm te laten aannemen, maar blaas de drijver niet volledig op.

Stap 3: Herhaal de procedure, pomp de resterende kamers in de juiste volgorde op druk.

Als het vullen is uitgevoerd in de juiste volgorde, heeft de boot de juiste druk en is er **geen vervorming van de stof bij de tussenschotten**.

Alle kamers moeten even hard worden opgeblazen om schade aan de tussenschotten tussen de kamers te voorkomen.

Wij raden aan een manometer te gebruiken om de boot op optimale druk te brengen. Manometers zijn niet inbegrepen bij de Talamex opblaasboot.

Volgorde vullen drijvers:

Vul de boot in de volgende volgorde:

1. voorste kamer (boegkamer)
2. zijkamers
3. vloerkamer (indien aanwezig)
4. kielkamer (indien aanwezig)

Vul de kielkamer altijd als laatste.

Overschrijd deze waarden nooit

Vul de boot op tot maximaal 0,25 bar = 3.6 psi = 25 kPa;

Vul de luchtkiel tot maximaal 0,4 bar.

Vul de luchtvloer tot maximaal 0,8 bar.

let op

Te hard opblazen kan structurele beschadiging van uw boot tot gevolg hebben. Leg de boot niet in direct zonlicht **als hij zich niet in het water bevindt**.

Hierdoor kan de lucht in de boot zo heet worden dat expansie schade aan uw boot veroorzaakt (behalve bij een correct gebruik van het overdrukventiel).

Gebruik geen mechanische compressors om uw boot op te blazen. De meegeleverde pomp geeft precies de juiste druk voor uw boot.

3.5 Vloerplaat

Bij Talamex boten die zijn uitgerust met een opblaasbare, latten of aluminium bodem moet deze voor gebruik van de boot naar behoren worden geïnstalleerd. Gebruik van de boot zonder de meegeleverde vloerplaat is onveilig, oncomfortabel en kan leiden tot beschadiging van de boot. Zie paragraaf 3.6, 3.7 en 3.8 voor installatie van de vloerplaat.

3.6 Installeren van aluminium vloer

Instructies voor het installeren van de vloerplaten in Talamex modellen met een aluminium vloer:

- Vul de boot, inclusief de kiel (zie 3.4).
- Controleer of er geen delen van de drijvers aan elkaar zijn blijven zitten.
- Laat de kiel leeglopen en laat de boot voor ongeveer 2/3 leeglopen.
- Plaats het voorste deel (boegplaat 1) van de vloerplaat zover mogelijk naar voren in de boot. Zorg dat de opening in de bodem zich recht boven het ventiel van het kielgedeelte bevindt. Plaats de kant met de sticker naar beneden.
- Plaats deel 2 in de boot. Lijn de twee delen van de vloerplaat met elkaar uit.
- Pak deel 3, 4 en eventueel deel 5.
- Maak een brug van de laatste 2 vloerdelen.
- Druk de twee delen omlaag naar de onderkant van de boot.
- Blaas de kiel ongeveer 5-10 slagen op. De vloerboorden liggen horizontaal.
- Laat de zijdrijvers van de boot helemaal leeglopen en installeer de aluminium stringers.

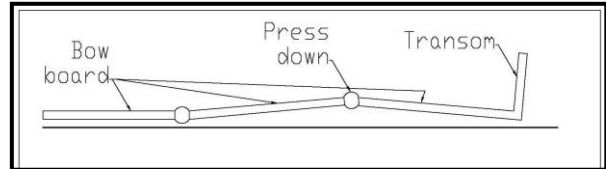

Installeren van de aluminium stringers:

Plaats na de installatie van de vloerplaten de stringers (A) in de zijkanten van de vloer (B) tegen de drijver (C). De stringers zijn gemarkeerd met nummers, nummer 1 dient vloerplaten 2 en 3 te overlappen, etc. Talamex modellen verschillen in lengtes van en aantallen stringers. De lengte van de stringer dient te worden verspreid over de platen.

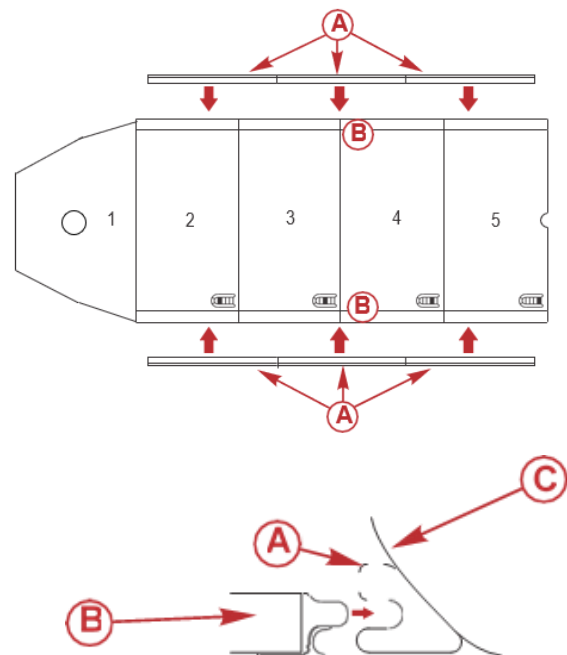

Om de installatie van de stringers te vereenvoudigen raden wij aan een roeispaan (peddel) onder de bodem van de boot te leggen. Hierdoor komen de vloerplaten een stukje van de grond en kunt u de stringers gemakkelijker aan de zijkanten van de vloer plaatsen. Ook raden wij aan de stringer in een draaiende beweging van boven naar beneden om het vloerprofiel te schuiven.

3.7 Installeren van luchtvloer

Instructies voor het installeren van de vloerplaat in Talamex modellen met een opblaasbare vloer:

Achterin de boot bevinden zich, bevestigd aan de spiegel, twee spiegeltracks. Om de vloer aan de spiegel te bevestigen dient u de flappen die aan de achterkant van de vloer zitten door de track te schuiven.

Als u de luchtvlonder volledig opblaast, drukt deze zichzelf onder de drijver en blijft daar vast op zijn plaats zitten.

- Plaats de flappen (A) op de achterkant van de vloer in de spiegeltrack (B).
- Installeer het thrustboard (C) door een riem aan de onderkant van de luchtbodem.
- Het thrustboard dient zo ver mogelijk vooraan de bakboord- en stuurboorddrijvers geplaatst te worden. Het thrustboard moet onder de luchtvloer worden geplaatst en bovenop de kiel (D) op de verstevigde plek die zich bevindt aan de binnenkant van de drijvers.
- Plaats de lege luchtvloer in de onderkant van de opgeblazen boot (blaas de kiel NIET op).
- Zorg dat de opening in de luchtbodem zich recht boven het ventiel van het kielgedeelte bevindt
- Vul de opblaasbare vloer tot ongeveer 50% luchtdruk.
- Druk de zijkanten van de luchtbodem zo ver mogelijk onder de drijvers.
- Blaas de luchtvloer op tot minimaal 700 en maximaal 825 mb.
- Blaas de kiel op.
- Sluit de ventielen door de beschermkap erop te zetten en ze naar rechts te draaien.

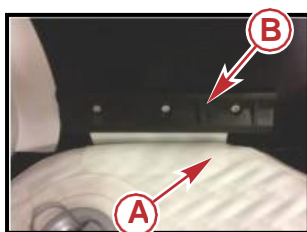
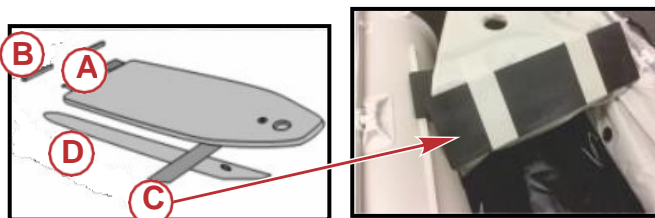

3.8 Installeren van lattenbodem

Instructies voor het installeren van de vloerplaten in Talamex modellen met een lattenbodem:

De latten van uw Talamex boot met lattenbodem zijn reeds op de bodem van uw boot geïnstalleerd. Om uw boot gereed te maken, dient u alleen nog de drijvers op te blazen.

3.9 Lensschuif

De Talamex Aqualine, Comfortline, Highline, Greenline, Superlight en Heavy-Duty series zijn uitgerust met een lensschuif. Wanneer u vaart, schuift u de lensplug open en water zal automatisch uit de boot lopen. Het binnen membraan zal voorkomen dat water terugloopt. Wanneer al het water uit de boot gelopen is, schuif de lensplug in gesloten positie.

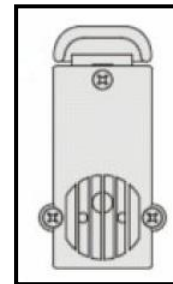

3.10 Lensplug (Alu-Rib-modellen)

De Silverline, S-Line en TLRA Alu-Ribs zijn uitgerust met een lensplug in de romp. De plug moet worden geïnstalleerd als de boot te water wordt gelaten. De lensplug moet regelmatig verwijderd worden zodat het verzamelde water uit de binnenste romp kan ontsnappen. Voor Alu-Ribs die langere tijd in het water liggen, wordt een automatische lenspomp aanbevolen. De lensplug moet alleen worden verwijderd als de boot in de voorwaartse richting beweegt of als de boot op het droge ligt.



3.11 Installeren van de motor

Vermogen van buitenboordmotor:

gevaar

Gebruik van een motor met een **te groot vermogen** kan **ernstig of dodelijk letsel of schade aan de boot** tot gevolg hebben.

Gebruik van een buitenboordmotor die het maximale aantal pk van een boot overschrijdt kan:

- 1) moeilijkheden met manoeuvreren en/of de stabiliteit van de boot tot gevolg hebben.
- 2) teveel gewicht op de spiegel plaatsen waardoor de oorspronkelijke drijfkenmerken van de boot gewijzigd worden.
- 3) ertoe leiden dat de boot kapotgaat, in het bijzonder in het gedeelte rond de spiegel.

Raadpleeg voor het maximale motorvermogen 2.9 in deze handleiding

GEBRUIK EEN NOODSTOPSCHAKELAAR.
Deze schakelaar zet de motor uit als, om welke reden dan ook, de bestuurder de bedieningselementen verlaat, zie paragraaf 5.

Monteren van de motor:

- Zorg dat u veilig en stabiel staat.
- Ontgrendel de motor zodat u deze kunt kantelen en monteer de motor op de spiegel.
- De motor moet zich in het midden van de spiegel bevinden om correct te kunnen worden gebruikt.
- Schroef de beugels stevig vast op het hek.

Positie van de buitenboordmotor:

De buitenboordmotor moet op een zodanige manier worden geïnstalleerd zodat deze verticaal in het water staat in de normale bedrijfspositie.

Dit betekent dat de “cavitatieplaat” aan de onderzijde van de buitenboordmotor horizontaal in het water ligt als de boot zich in zijn normale positie bevindt. Alle Talamex boten zijn gemaakt voor het gebruik van een kortstaart motor. De positie van de motor is belangrijk voor de juiste vaareigenschappen, zorg dat de motor op de juiste manier getrimd is. Gebruik eventueel de spacers (niet bij alle modellen meegeleverd) om de juiste hoogte van de motor bepalen.

Een verkeerd gemonteerde motor kan spraywater of caviteren (doorslaan van de motor) veroorzaken.

Starten van de motor:

- Trek de boot het water in.
- Zet de motor zodanig vast dat hij omlaag wijst.
- Zorg dat u stabiel staat en start de motor.
- Vermijd zeer hoge snelheden wanneer u achteruit vaart met de boot. Er kan water over de spiegel heen de boot in komen.

3.12 Installeren van console (Silverline / S-Line)

Wij raden aan altijd het installeren van een console aan een Talamex dealer over te laten.

- Plaats het console op de gewenste plek op het anti-slip foam.
- Markeer waar gaten door de aluminium bodem dienen te worden geboord.
- Gebruik vet/smeermiddel om een gat te boren (er kan door het anti-slip foam worden geboord).
- Gebruik aluminium blindklinkmoeren om een schroefdraad in de aluminium bodem te maken.
- Gebruik een sealant om corrosie van geboorde gaten te voorkomen
- Installeer middels bouten het console aan de blindklinkmoeren.

3.13 Laten leeglopen

Algemene informatie:

OPMERKING: De boot moet schoon en droog zijn voordat hij opgerold en opgeborgen wordt.

Verwijder eventueel aanwezig zand en vuil die aan het huidmateriaal zijn blijven hangen.

Laat de boot niet kamer voor kamer leeglopen.

Laat de kamers gelijkmatig leeglopen; dit voorkomt schade aan de tussenschotten in de boot.

Leeg laten lopen van de boot:

- Leg de boot op de grond.
- Druk het ventiel eenmaal in om hem open te zetten.
- Laat wat lucht ontsnappen uit alle kamers.
- Zorg dat het ventiel open blijft staan (zodat de lucht eruit kan tijdens het opvouwen).
- Druk gelijkmatig op de hele boot om zoveel mogelijk lucht te laten ontsnappen.

3.14 Opvouwen van de boot

- Leg de boot op de grond.
- Haal, indien aanwezig, de aluminium of houten vloerplaten eruit. Een luchtbodem kan blijven zitten.
- Zorg dat alle ventielen geopend zijn.
- Vouw de boot naar het midden zodat de hele boot zo breed is als de spiegel (1-2).
- Draai de uiteinden van de zijkamers naar het midden van de spiegel (3).
- Rol de spiegel naar voren op. Dit vergemakkelijkt het leeglopen (4).

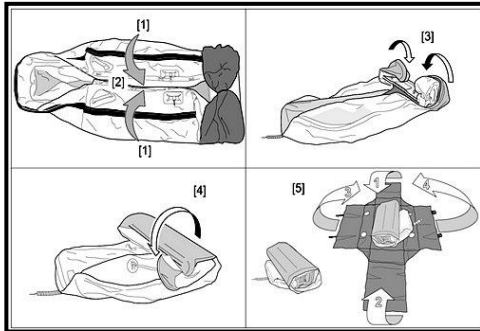

Als u de roeispanen wilt opbergen in dezelfde verpakking/tas als de boot, zorg dan dat ze de tas / zak niet beschadigen. Steek eerst de ronde delen van de roeispanen naar binnen.

4. Transport

Algemene informatie:

waarschuwing

- Sleep de boot nooit met mensen aan boord.
- Controleer regelmatig de sleeplijn.
- Controleer regelmatig de sleepomstandigheden en let vooral op of de boot geen water maakt.

BELANGRIJK: Gebruik alleen componenten die specifiek zijn ontworpen voor het tillen, hijsen, slepen, afmeren en verankeren.

- Uit het water hijsen: gebruik handgrepen en boeggreep.
- Slepen: gebruik sleep D-ringen aan bakboord en stuurboord zijde.
- Hijsen in takel: hijsen van D-ring(en) en hijsogen in de boot/spiegel.
- Verankering: boeggreep en/of handgrepen. Zie tekening 2.10 voor de locatie van deze componenten.

BELANGRIJK: Verwijder de buitenboordmotor, de brandstoftank en uitrusting en zorg ervoor dat er geen passagiers aan boord zijn tijdens het hijsen en/of slepen.

4.1 De boot uit het water tillen

Zorg dat er zich geen scherpe randen bevinden op de plaats waar u de boot uit het water wilt tillen. Zorg ervoor dat de boot leeg is. Gebruik uitsluitend de handgrepen en boeggreep voor het tillen. Zie tekening 2.10 voor de locatie van deze componenten.

4.2 Slepen van de opblaasboot

Als de opblaasboot door een andere boot moet worden gesleept, moet deze leeg zijn.

Gebruik de punten aan bak- en stuurboord (sleep D-ringen) van de boot voor het slepen. Op deze manier te slepen blijft de boot stabiel en veilig achter de sleepboot hangen, dit voorkomt schade aan uw Talamex boot. Zie tekening 2.10 voor locatie van deze componenten.

Bevestig een lijn tussen de twee sleep D-ringen om een kruis te vormen. Bevestig hieraan een sleeplijn en sleep de boot op lage snelheid.

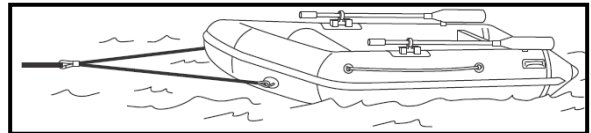

4.3 Hijsen van de opblaasboot

Wanneer u de boot hijst, bevestig de hijs aan drie hijspunten in de boot. Het aantal en de locatie van de hijspunten aanwezig aan uw Talamex boot varieert per model.

Verwijder de aanwezige uitrusting en zorg ervoor dat niemand aan boord is tijdens het hijsen. Verwijder de lensplug zodat het water weg kan lopen.

5. Gebruiks- en veiligheidsinstructies

5.1 Belangrijke veiligheidsinformatie

Het doel van de noodstopshakelaar is om de motor af te zetten als de bestuurder zo ver van de bestuurdersplaats vandaan komt dat de schakelaar geactiveerd wordt. Dit is het geval als de bestuurder per ongeluk overboord valt of zich binnen de boot te ver van de bestuurdersplaats vandaan verwijderd.

waarschuwing

Als de bestuurder uit de boot valt, kan de kans op ernstig of dodelijk letsel als gevolg van overvaren sterk worden verkleind door onmiddellijk de motor af te zetten. Verbind de twee uiteinden van het noodstopshakelaarkkoord altijd goed met de noodstopshakelaar en met de bestuurder.

waarschuwing

Vermijd ernstig en dodelijk letsel door hevige remkrachten als gevolg van het per ongeluk of onbedoeld activeren van de noodstopshakelaar. De bestuurder van de boot mag nooit de zijn plaats verlaten zonder eerst het noodstopshakelaarkkoord van het lichaam los te maken.

5.2 Controlelijst vóór gebruik

- Controleer de druk in de luchtkamers.
- Verwijder eventuele verstoppingen uit de lensplug of lensschuif.
- Controleer of de buitenboordmotor stevig op de spiegel is gemonteerd.
- Zorg dat u de inhoud van de brandstoftank en de vaarsnelheid kent.
- Controleer of de noodstopshakelaar van de buitenboordmotor naar behoren werkt.
- Zorg dat het maximale aantal passagiers en de maximale belasting niet worden overschreden. Kijk op het capaciteitsplaatje op de boot.
- Zorg dat er voor elke persoon aan boord een goedgekeurd en passend reddingsvest aan boord is, en dat deze goed toegankelijk zijn.
- Controleer of de peddels in de boot liggen voor het geval van motorpech.
- De gebruiker is op de hoogte van veilige navigatie-, vaar- en bedieningsprocedures.
- Zorg dat er een reddingsband of een drijvend kussen aan boord is voor het geval er iemand overboord slaat.

- Plaats de passagiers en de lading zo in de boot dat het gewicht gelijkmatig verdeeld is en dat iedereen op een goede zitbank of op de vloer zit.
- Leg aan ten minste één passagier de beginselen van het besturen, starten en bedienen van de buitenboordmotor uit, voor het geval dat de bestuurder daartoe niet meer in staat is of overboord valt.
- Vertel voor uw afreis aan iemand waar u heengaat en wanneer u verwacht terug te zijn.
- Gebruik geen alcohol of drugs. Het is verboden om een boot te besturen onder invloed van alcohol of drugs.
- Zorg dat u het water en het gebied waar u gaat varen kent: getijden, stromingen, zandbanken, rotsen en andere gevaren.

waarschuwing

Lenswater moet tot een minimum beperkt worden.

5.3 Stabiliteit en drijfvermogen

5.3.1 Plaats van personen en bagage

Voor de veiligheid raden wij u aan de passagiers zo ver mogelijk in het midden van de boot te laten zitten. U kunt wel op de zijkant van de boot gaan zitten, mits er aan de andere kant ook iemand zit. Zorg ervoor dat losse uitrusting veilig wordt vastgemaakt.

5.3.2 Roeien

Dankzij de positie van de roeispanten op deze Talamex boten is er een comfortabele roeipositie

5.3.3 Op motorvermogen

De bodem van de Talamex boten is ontworpen in een "V"-vorm (QLS, TLS, GLS, GLB en Superlight modellen uitgezonderd). Dit verbetert de vaareigenschappen, in het bijzonder bij gebruik van een buitenboordmotor.

Het is daardoor ook mogelijk over het water te planeren.

let op

Als u op hoge snelheid vaart of als u “planeert”: vermijd abrupte bochten en hoge golven; dit kan de passagiers in gevaar brengen.
Zorg dat iedereen zich vasthoudt aan de handgrepen.
Ga voor comfort en veiligheid langzamer varen bij golven.
Kleine kinderen moeten **IN** de boot zitten.
Een brekende golf is een ernstig gevaar voor de stabiliteit.
Draag altijd een zwemvest!

BESTURING DOOR ÉÉN PERSOON. Als u de boot zonder passagiers gebruikt, ga dan NIET op de opblaasdrijvers of de zitting zitten. Het gewicht moet zich zover mogelijk naar voren en in het midden bevinden.

Vermijd een zware belasting nabij de spiegel.
SNEL ACCELEREREN moet worden vermeden om achteroverslaan te voorkomen.

De wind- en golfomstandigheden kunnen extreem gevaarlijk zijn voor uw opblaasboot. U wordt gemakkelijk omver gegooid als de belasting niet verdeeld is in de boeg van de boot en de wind en het tij tegenwerken. Een goede verdeling van de belasting en het gewicht zorgen dat de boeg omlaag komt en er een veilige situatie ontstaat.

De anticavitiesplaat op de motor moet zich ongeveer 20 mm onder de onderkant van de spiegel bevinden.

- Als uw buitenboord zich te hoog op de spiegel bevindt, zult u een hevige cavitatie ondervinden (luchtbellen en slippen van de schroef).
- Als uw buitenboordmotor zich te laag op de spiegel bevindt, ontstaat er weerstand en komt er water in de boot terecht.

In beide gevallen verliest u snelheid. Probeer dus de ideale positie te vinden en eventueel met de spacers welke meegeleverd zijn voordat u de motor definitief op de spiegel bevestigt (neem contact op met uw dealer).

Wij raden u aan de boot bij alle snelheden HORIZONTAAL te houden. Voorkom OMHOOG of OMLAAG (naar het water) wijzen van de boeg.

- Gebruik het gewicht van de aanwezige passagiers om ervoor te zorgen dat de boot horizontaal ligt.
- Pas de motorhoek aan (zie hieronder).
- Een buitenboordmotor die te ver van de spiegel af gekanteld is, leidt ertoe dat de boeg omhoog komt.
- Een buitenboordmotor die te dicht naar de spiegel gekanteld is, leidt ertoe dat de boeg te diep in het water ligt, wat snelheidsverlies en/of cavitatie tot gevolg heeft.

1. De motorknevelbouten moeten af en toe worden gecontroleerd. Losse knevelbouten leiden tot onregelmatig varen en mogelijk verlies van de motor.

2. Bestudeer de gebruikershandleiding van de motor aandachtig voordat u gaat varen.

3. Van elk voorwerp aan boord moet worden nagegaan of het het bootmateriaal kan beschadigen of een lek kan veroorzaken.

Bochten maken

Verminder snelheid bij het maken van een scherpe bocht. De boot kantelt aanzienlijk naar het midden (in de draairichting).

5.4 Gevaren

Defecte luchtkamers

Uw Talamex opblaasboot is ontworpen met meer dan één luchtkamer. Daarom behoudt de boot altijd minstens 50% van het drijfvermogen, zelfs wanneer er een lek ontstaat in een van de luchtkamers als gevolg van een gaatje. Verplaats het gewicht naar de andere kant. Zet de lekke luchtkamer zo nodig vast (door vastbinden of omhoog houden) en vaar onmiddellijk naar de dichtstbijzijnde wal of het moederschip, afhankelijk van welke het dichtst bij is. Wees echter voorzichtig bij ondiep water of riffen want deze kunnen de boot nog meer beschadigen.

Zonlicht en temperatuurschommelingen

Let altijd op de luchtdruk in de luchtkamers. Het luchtvolume in de kamers zal uitzetten als de interne luchttemperatuur stijft; hierdoor zal de luchtdruk fluctueren afhankelijk van de watertemperatuur en weersomstandigheden. Een boot die correct is opgepompt kan een daling van de luchtdruk ervaren en extra lucht nodig hebben als de temperatuur daalt; of het kan te hard worden opgeblazen in direct zonlicht of als de temperatuur stijgt. Dit vereist dat de luchtkamer leegloopt totdat de aanbevolen luchtdruk is bereikt.

Langere perioden van extreem veel zon (ultraviolette straling) kunnen het verouderingsproces van de materialen versnellen waardoor een plakkerig oppervlakte kan ontstaan.

Dek de boot af om blootstelling aan direct zonlicht te voorkomen als de boot voor geruime tijd uit het water wordt gehaald.

Strandlanding

Het is af te raden om met draaiende motor het strand op te varen of de boot over rotsen, zand, grind of bestrating te slepen, omdat het bootmateriaal hierdoor schade kan oplopen.

Davits

Als de boot wordt ondersteund met davits, moet u de lensplug verwijderen en boot dusdanig schuin hangen zodat de boot zich niet kan vullen met water.

Roken

Rook niet, in het bijzonder tijdens het tanken. Plaats draagbare tanks op een zachte ondergrond en bevestig ze stevig met een riem aan de boot om schokken en het risico van breken tijdens het varen te voorkomen.

Houd u bij het tanken altijd aan de onderstaande aanbevelingen:

- Verwijder draagbare tanks uit de boot als u ze vult met brandstof.
- Vul de tanks bij in de openlucht, op ruime afstand van hittebronnen, vonken of open vuur.
- Vul de tanks niet tot de rand. De brandstof gaat uitzetten zodra de temperatuur stijgt en de tank kan dan overstromen of zelfs scheuren.

Gebruik in hooggelegen gebieden

De normale spanningsdruk is 330 bar. Als de boot op zeeniveau wordt opgeblazen (lage hoogte) en naar een grotere hoogte boven zeeniveau wordt vervoerd (b.v. voor gebruik in een bergmeertje), moet de druk worden verminderd om een te hoge druk te vermijden.

5.5 Reboarden

Als u uit de boot valt, gebruik dan de volgende reboarding procedure om terug te komen in de boot.

- Houd de lijn en/of handel vast aan de bovenkant van de luchtkamer vast.
- Hou je adem in en duik naar beneden terwijl je de lijn/handel vast houdt. Trek en zwiep je lichaam naar boven met zoveel mogelijk kracht. Doel is om zo veel momentum mogelijk te krijgen. Als je lichaam omhoog komt, gebruik dan je armen om op de romp te duwen om je buik naar op de luchtkamer krijgen en je bovenlichaam zo ver mogelijk in de boot te duwen.
- Houd je gewicht laag en probeer de rest van het lichaam in de boot te krijgen. Gebruik één hand om de tegenovergestelde lijn te bereiken om zo mogelijk te helpen.
- Ga onmiddellijk door naar de wal of het moederschip, degene welke het dichtst bij is.

6. Onderhoud

6.1 Algemeen onderhoud

Reinigingsmiddelen

Maak alleen gebruik van reinigingsmiddelen speciaal voor opblaasboten en loos deze nooit in vaarwater. Meng reinigingsmiddelen nooit met andere middelen en zorg dat u volop ventileert bij gebruik in een omsloten ruimte. Gebruik NOOIT sterke reinigingsmiddelen, oplosmiddelen of producten die fosfaten, chloor of oplosmiddelen bevatten, niet-biologisch afbreekbare producten of producten op aardoliebasis.

BELANGRIJK: Was- en reinigingsmiddelen die alcohol of koolwaterstoffen bevatten, MOGEN NIET WORDEN GEBRUIKT op het bootmateriaal. Deze producten drogen het bootmateriaal voortijdig uit of leiden tot beschadigingen.

BELANGRIJK: Spoel uw boot grondig af met zoet water na gebruik van reinigingsmiddelen voor opblaasboten.

6.2 Reparaties

We raden u ten zeerste aan contact op te nemen met uw Talamex dealer als uw boot beschadigd is geraakt. Als de beschadiging een klein gaatje betreft, kunt u het reparatiemateriaal uit de reparatieset gebruiken. Bij grotere beschadigingen of wanneer de plakkers over een naad worden moeten aangebracht, moet een professionele reparatiemonteur de beschadiging repareren. Neem contact op met uw Talamex dealer voor het dichtstbijzijnde adres voor reparaties.

Drukverlies

Als de boot drukt verliest controleer dan als eerste de ventielen. Spuit met een plantenspuit water vermengd met zeepsop op en rond de ventielen. Ziet u luchtbellens ontstaan rond de ventielen loop dan de volgende stappen door.

- Haal de ventielsleutel uit de reparatieset.
- Steek de sleutel in het ventiel en draai de sleutel naar rechts en controleer opnieuw.
- Lekt het ventiel nog, neem de achterkant van het ventiel in uw hand, draai de steel van het ventiel met de sleutel naar links (tegen de richting van de klok in) en verwijder de ventielsteel.
- Controleer het ventiel op beschadiging.
- Breng als u beschadigingen aantreft (zie de garantievoorwaarden, paragraaf 7) het defecte ventiel naar uw verkoopdealer.
- Bevochtig de ventielsteel met siliconen of met een zeepoplossing en installeer deze opnieuw.

PVC reparaties

De beste resultaten bij het lijmen worden bereikt als de relatieve vochtigheid minder dan 60% bedraagt, de omgevingstemperatuur tussen de 18°C en 25°C (65°F-77°F) ligt en er geen direct zonlicht is.

Algemene werkwijze:

- Knip een plakker uit die groot genoeg is om de beschadiging aan alle kanten met 30 mm te overlappen.
- Plaats de overlappende plakker over het midden van de beschadiging en markeer met een potlood de omtrek van de plakker.
- Reinig de plaats rondom het gat en de plakker.
- Breng op de achterkant van de plakker en de plek op de boot waar de plakker komt in cirkels twee dunne lagen lijm aan met een kwast met korte haren. Laat de eerste laag eerst volledig drogen (ongeveer 15 minuten) voordat u de tweede laag aanbrengt. De tweede laag laat u drogen totdat hij plakkerig aanvoelt en dan plakt u de plakker erop en drukt u deze stevig aan. Gebruik een glad voorwerp (de bolle kant van een lepel werkt goed) om eventueel onder de plakker achtergebleven luchtballen te verwijderen en werk hierbij vanuit het midden naar de buitenkant.
- Wacht 24 uur voordat u de boot opnieuw opblaast.

Raadpleeg uw plaatselijke dealer bij problemen.

Een reparatieset wordt standaard meegeleverd met uw Talamex opblaasbare boot.

6.3 (Winter-) opslag

BELANGRIJK: Om verkleuren van de romp of luchtkamers als gevolg van scheepsaangroeiing of verontreinigd water te voorkomen, mag de boot NIET gedurende lange tijd in het water worden opgeslagen.
--

1. Na het varen moeten de boot en alle componenten worden gewassen en met zoet water worden afgespoeld. Droog alle onderdelen voordat u ze in de draagtas opbergt. Hiermee voorkomt u schimmel.
2. De spiegel moet worden gecontroleerd op beschadiging van de deklaag. Krassen of groeven moeten worden bijgewerkt met scheepslak.
3. Om de boot als nieuw te houden bergt u hem op in een koele, droge ruimte en zorgt u ervoor dat hij niet te lang aan direct zonlicht wordt blootgesteld.
4. De boot dient tegen zonnestraling beschermd te worden afgedekt. Als accessoire is een dekzeil leverbaar om uw boot tijdens opslag af te dekken en te beschermen.
5. Als u uw boot voor langere tijd opslaat moet u hem uit de meegeleverde paktas halen.

Plaats geen zware voorwerpen op de boot om beschadiging tijdens de opslag te voorkomen.

7. Garantie

BEPERKTE GARANTIE

I. Wij garanderen dat elke nieuwe Talamex opblaasbare boot en de bijbehorende accessoires (hierna “Product” genoemd), is vervaardigd vrij van materiaal- en fabricagefouten, echter uitsluitend wanneer verkoop aan de eindgebruiker is geschied in een land waar distributie door ons is geautoriseerd.

II. De garantie is pas geldig na digitale registratie en dient uiterlijk 2 weken na aankoop te geschieden. Het geregistreerde product heeft dan een serienummer ter identificatie. Deze garantie blijft van kracht zoals hieronder beschreven.

A. Voor de Talamex Highline en S-Line boten geldt dat het materiaal van de romp valt onder een garantie van 3 jaar tegen scheuren, porositeit en rotten. Voor alle overige Talamex boten geldt dat het materiaal van de romp valt onder een garantie van 2 jaar tegen scheuren, porositeit en rotten.

B. De naden van de romp vallen onder een beperkte garantie van 3 jaar tegen loslaten (Talamex Highline en S-Line boten) respectievelijk 2 jaar (overige Talamex boten). **OPMERKING:** Loslaten van de naden is onvermijdelijk wanneer de buitenste laag loskomt van de grondlaag of de naad zijn sterkte verliest. Als er slechts 1 naad loslaat, en niet over de gehele boot, moet de naad onder de garantievoorwaarden worden gerepareerd.

C. De aluminium romp valt onder een beperkte garantie van 2 jaar (Silverline en TLRA modellen).

D. Alle andere bootonderdelen, met inbegrip van, maar niet beperkt tot roeidollen, handpomp, zitbank, paktas, ventielen, spiegelhouder, spiegel, D-ringen, stringers en vloerplaten vallen onder een beperkte garantie van 2 jaar.

III. Uitsluitingen van deze garantie:

Aangezien deze garantie uitsluitend materiaal- en fabricagefouten dekt, geldt zij niet voor normale slijtage, of schade als gevolg van:

A. Verwaarlozing, gebrekkig onderhoud, ongelukken, abnormaal gebruik, verkeerde montage, verkeerd onderhoud of langdurige blootstelling aan zonlicht en (zout) water;

B. Gebruik van een accessoire of onderdeel dat niet door ons is gefabriceerd of verkocht;

C. Deelname aan, of voorbereidingen voor racen of andere wedstrijdactiviteiten;

D. Wijzigingen aan of verwijdering van onderdelen zoals het boren van gaten in de spiegel;

E. Het gebruik van een buitenboordmotor met meer vermogen en/of gewicht dan is aangegeven op de capaciteitsplaat;

F. Charter, verhuur en commercieel gebruik;

G. Schade door overmacht met inbegrip maar niet beperkt tot abnormale water, wind en weersomstandigheden etc.

H. Verkeerd gebruik zoals, maar niet beperkt tot overbelasting, onjuist afmeren, stranding, dragen of slepen, aanvaring, onjuist gebruik van een trailer;

I. Schade ten gevolge van diefstal en brand;

J. Schade ten gevolge van neerslag uit de lucht, sappen van bomen, morsen van chemicaliën; gebruik in verontreinigde gebieden;

K. Normale achteruitgang, slijtage, verkleuring, dofheid en veroudering van doek, metalen, hout en plastic;

L. Schade of achteruitgang van de cosmetische oppervlakten zoals scheuren, haarscheuren, verkleuring, holle ruimtes, vervagen of oxidatie van de poedercoating.

M. Osmotische blaarvorming of scheuren in de poedercoating waaronder spinvormige scheuren;

N. Kosten van normaal onderhoud en reiniging;

O. Gevolgschade of incidentele schade;

P. Vochtschade aan de houten onderdelen als gevolg van niet handhaven van een beschermende coating van deze onderdelen;

Q. Door het gebruik van reinigingsmiddelen anders dan geadviseerd elders in deze handleiding;

IV. Deze garantie dekt geen kosten of uitgaven als gevolg van incidentele of gevolgschade zoals: kosten berekend voor het uit het water halen, te water laten, slepen, opslaan; telefoon- of huurkosten van welke aard dan ook, overlast, ligplaatskosten, verzekeringsdekking, betalingen voor leningen, tijdsverlies, verlies van inkomsten en alle andere soorten incidentele of gevolgschade.

V. De klant moet redelijkerwijs toegang tot het product geven voor service uit hoofde van de garantie door het product ter inspectie naar een Talamex dealer te brengen die gemachtigd is om onderhoud en reparaties uit te voeren aan het product. Als de koper het product niet naar een dergelijke dealer kan brengen, dient het bedrijf schriftelijk op de hoogte te worden gesteld. De koper betaalt alle vervoerskosten en/of alle andere kosten die bij de service horen. Voor alle producten of onderdelen die door de koper ter inspectie of reparatie worden verzonden, moeten de verzendkosten vooraf worden betaald.

Het digitaal registreren in combinatie met de aankoopfactuur is het enige geldige registratiebewijs en moet worden overgelegd op het moment dat service uit hoofde van de garantie wordt verzocht. Garantieclaims worden niet aanvaard wanneer boot niet tijdig is geregistreerd.

VI. Onze verplichting krachtens deze garantie is beperkt tot het repareren van een defect onderdeel of, naar ons goedgeunden, het terugbetalen van de aankoopprijs of het vervangen van een of meer onderdelen, nodig om een door deze garantie gedekt defect als gevolg van materiaal- of fabricagefouten te verhelpen. Wij behouden ons het recht voor om het ontwerp van een product te verbeteren zonder enige verplichting onzerzijds om een eerder gefabriceerd product aan te passen.

VII. Deze garantie geeft u specifieke wettelijke rechten. U heeft wellicht ook andere wettelijke rechten die van land tot land verschillend zijn.

VIII. Overdracht van garantie: de beperkte garantie is overdraagbaar aan een volgende koper, maar alleen voor de rest van het ongebruikte deel van de beperkte garantie. Dit is niet van toepassing als het schip wordt gebruikt voor verhuur of commercieel gebruik. Niet verlopen garantiedekking kan uitsluitend worden overgedragen aan een volgende koper na juiste registratie van het product. Registreer de boot digitaal om de garantie over te dragen.